

# Kiox 300

Online Version (BHU3600)



nl Oorspronkelijke gebruiksaanwijzing





# Inhoudsopgave

Veiligheidsaanwijzingen .....	5
Privacyverklaring .....	6
Gefeliciteerd .....	7
Beschrijving van product en werking .....	7
Beoogd gebruik .....	7
Afgebeelde componenten .....	8
Technische gegevens.....	9
Montage .....	10
Display plaatsen en verwijderen (zie afbeelding <b>A</b> ) .....	10
Borgplaat aanbrengen (zie afbeelding <b>B</b> ) .....	11
Bediening.....	13
Statusscherm .....	14
Startscherm .....	16
Startscherm 2e niveau .....	17
Tripscherm .....	18
Tripscherm 2e niveau .....	18
Bereikscherm .....	19
Bereikscherm 2e niveau .....	19
Fitnessscherm .....	20
Fitnessscherm 2e niveau .....	20
Aanmaken van een gebruiker-ID .....	21
Verbinding van de boardcomputer met de app <b>eBike Flow</b> .....	21
<b>&lt;eBike Lock&gt;</b> .....	21
<b>&lt;eBike Lock&gt;</b> instellen .....	22
Compatibiliteit.....	22
Werking .....	22
Vervanging van eBike-componenten en <b>&lt;eBike Lock&gt;</b> .....	23
Ondersteuningsniveaus aanpassen .....	24
Aanduidingen en instellingen van de app <b>eBike Flow</b> .....	25
Activering van de app <b>eBike Flow</b> .....	25

Registratie via smartphone .....	25
Hoofdmenu van de app <b>eBike Flow</b> .....	26
Onderhoud en service .....	27
Onderhoud en reiniging.....	27
Klantenservice en gebruikadvies .....	27
Vervoer .....	27
Afvalverwijdering .....	28

## Veiligheidsaanwijzingen



**Lees alle veiligheidsaanwijzingen en instructies.** Het niet naleven van de veiligheidsaanwijzingen en instructies kan elektrische schokken, brand en/of zware verwondingen veroorzaken.

### **Bewaar alle veiligheidsaanwijzingen en instructies voor de toekomst.**

Het in deze gebruiksaanwijzing gebruikte begrip **accu** heeft betrekking op alle originele Bosch eBike-accu's.

- ▶ **Lees de veiligheidsaanwijzingen en instructies in alle gebruiksaanwijzingen van het eBike-systeem evenals in de gebruiksaanwijzing van uw eBike, en neem deze in acht.**
- ▶ **Probeer niet het display of de bedieningseenheid tijdens het fietsen te bevestigen!**
- ▶ **Laat u niet door de aanduiding van de boordcomputer afleiden.** Wanneer u zich niet uitsluitend op het verkeer concentreert, loopt u het risico om betrokken te raken bij een ongeval. Wanneer u, naast het wisselen van de ondersteuningsniveaus, gegevens in uw boordcomputer wilt invoeren, stop dan en voer de betreffende gegevens in.
- ▶ **Bedien uw smartphone niet tijdens het fietsen.** Wanneer u zich niet uitsluitend op het verkeer concentreert, loopt u het risico om betrokken te raken bij een ongeval. Stop daarom en voer daarna pas de betreffende gegevens in.
- ▶ **Stel de displayhelderheid zodanig in dat u belangrijke informatie zoals snelheid of waarschuwingssymbolen goed kunt zien.** Een verkeerd ingestelde displayhelderheid kan tot gevaarlijke situaties leiden.
- ▶ **Open de boordcomputer niet.** De boordcomputer kan door het openen vernietigd worden en de aanspraak op garantie vervalt.
- ▶ **Gebruik de boordcomputer niet als greep.** Wanneer u de eBike aan de boordcomputer optilt, kunt u de boordcomputer onherstelbare schade toebrengen.
- ▶ **Zet de fiets niet ondersteboven op stuur en zadel neer, wanneer de boordcomputer of de houder buiten het stuur uitsteken.** De boordcomputer of de houder kunnen onherstelbaar beschadigd worden. Pak de boordcomputer weg, ook voordat u de fiets in een montagehouder vastzet om te voorkomen dat de boordcomputer eraf valt of beschadigd wordt.

## **Privacyverklaring**

Als de boordcomputer bij een servicebeurt naar de Bosch Service opgestuurd wordt, kunnen evt. de op de boordcomputer opgeslagen gegevens naar Bosch overgebracht worden.

## Gefeliciteerd

Gefeliciteerd met de aankoop van deze eBike-boordcomputer.

**Kiox 300** informeert u betrouwbaar over alle belangrijke rijgegevens.

### Updates

Het aantal functies van uw **Kiox 300** wordt voortdurend uitgebreid. Houd uw smartphone-app **eBike Flow** up-to-date. Via deze toepassing kunt u nieuwe functies downloaden en naar uw **Kiox 300** overbrengen.

Naast de hier beschreven functies kan het zijn dat op elk moment softwarewijzigingen voor het verhelpen van fouten en het uitbreiden van functies worden geïmplementeerd.

## Beschrijving van product en werking

### Beoogd gebruik

De boordcomputer **Kiox 300** is bestemd voor de weergave van rijgegevens.

Om de volledige functionaliteit van de boordcomputer **Kiox 300** te kunnen gebruiken, is een compatibele smartphone met de app **eBike Flow** (verkrijgbaar in de Apple App Store of in de Google Play Store) nodig.

## Afgebeelde componenten

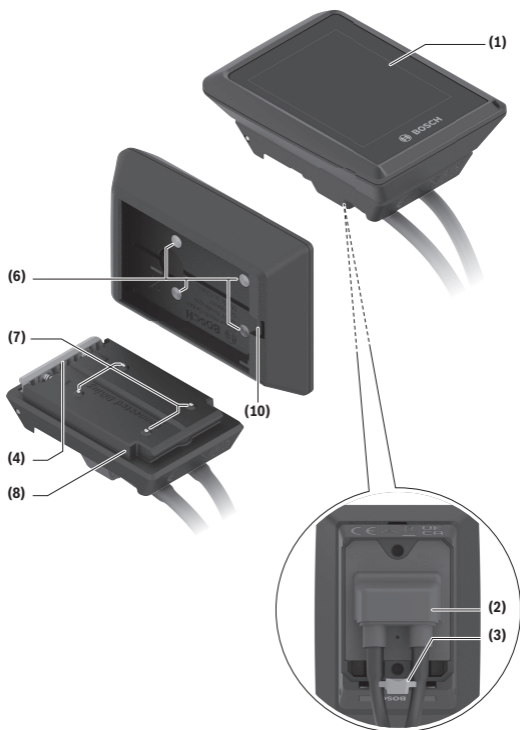



- (1) Display
- (2) Kabeluitgang
- (3) Borgplaat
- (4) Vergrendelhaak
- (5) Adapterschaal
- (6) Displaycontacten
- (7) Houdercontacten
- (8) Display-opname
- (9) Bevestigingsschroef displayhouder
- (10) Verbindingsstuk voor band<sup>a)</sup>

a) Band is niet standaard bij de levering inbegrepen.

## Technische gegevens

Boordcomputer		Kiox 300
Productnummer		BHU3600
Gebruikstemperatuur <sup>A)</sup>	°C	-5 ... +40
Opslagtemperatuur	°C	+10 ... +40
Beschermklasse		IP54
Gewicht, ca.	g	32

A) Buiten dit temperatuurbereik kunnen zich storingen in de weergave voordoen.

De licentie-informatie voor het product is beschikbaar op het volgende internetadres:  
<https://www.bosch-ebike.com/licences>

## Montage

### Display plaatsen en verwijderen (zie afbeelding A)

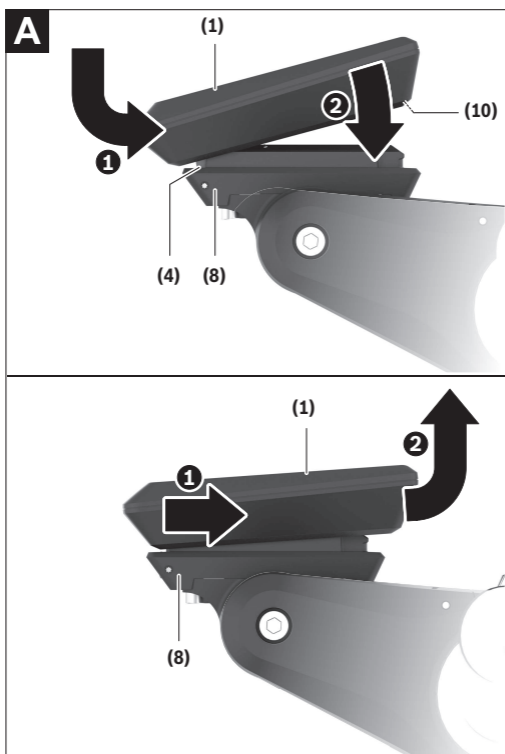

Voor het **plaatsen** van het display (1) zet u het display (1) tegen de in rijrichting voorste rand van de displayhouder (8) bij de vergrendelhaak (4) ❶ en duwt u het display (1) met de achterkant op de displayhouder (8) ❷.

Voor het **verwijderen** van het display (1) trekt u het display (1) zover naar u toe ❶ tot u het display (1) eraf kunt tillen ❷.

Aan het verbindingsstuk (10) kan een band worden bevestigd.

**Aanwijzing:** Het eBike-systeem wordt uitgeschakeld wanneer u langzamer dan 3 km/h rijdt en de boordcomputer uit de houder neemt. Dit geldt niet voor eBikes met een ondersteuning tot 45 km/h.

## Borgplaat aanbrengen (zie afbeelding B)

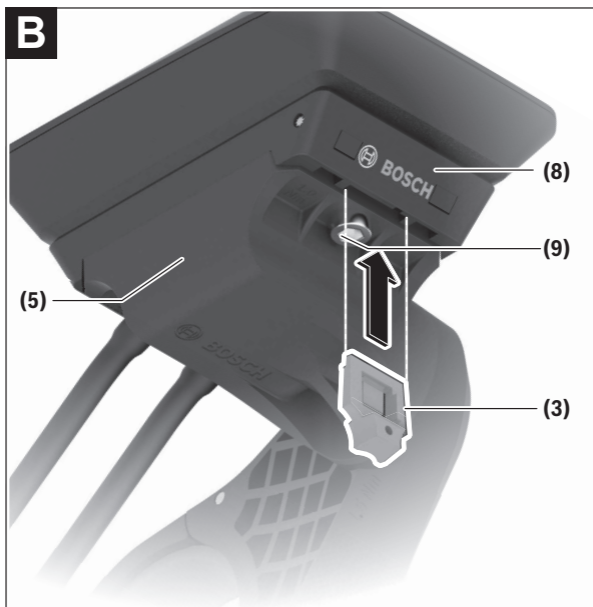

**Aanwijzing:** Afhankelijk van constructie/montage van de display-opname kan het zijn dat de borgplaat niet geplaatst kan worden. Het display moet daarbij gemonteerd zijn.

Schuif van onderaf de borgplaat **(3)** in de adapterschaal **(5)** tot de borgplaat **(3)** hoorbaar vastklikt.

Vanaf dit moment kunt u het display **(1)** niet meer van de displayhouder **(8)** aftillen zonder de displayhouder **(8)** uit de adapterschaal **(5)** te demonteren door de beide bevestigingsschroeven **(9)** los te draaien.

**Aanwijzing:** De borgplaat **(3)** is geen diefstalbeveiliging.

## Bediening

De bediening van het display en de aansturing van de weergaven gebeuren via een bedieningseenheid.

De betekenis van de toetsen op de bedieningseenheid voor de displayweergaven zijn te vinden in het onderstaande overzicht. De keuzetoets heeft afhankelijk van hoe lang erop wordt gedrukt 2 functies.

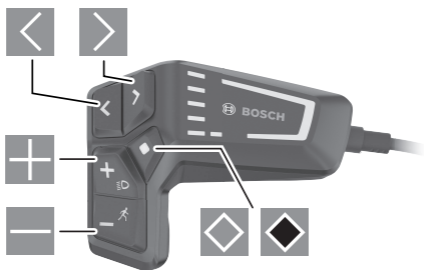

- ◀ naar links bladeren
- ▶ naar rechts bladeren
- ⊕ omhoog bladeren
- ⊖ omlaag bladeren
- ◊ naar 2de schermniveau gaan (kort drukken)  
instellingsmenu op het statusscherm openen (kort drukken)
- ◼ schermgerelateerde opties openen  
bijv. **<Trip resetten>** (lang drukken > 1 s)

**Aanwijzing:** Alle weergaven en teksten van de gebruikersinterface op de volgende pagina's komen overeen met de vrijgavestand van de software. Na een software-update kan het zijn dat de weergaven en/of teksten van de gebruikersinterface iets veranderen.

## Statusscherm

Vanuit het startscherm bereikt u het statusscherm door op de toets  te drukken.



- a Acculaadtoestand
- b Ondersteuningsniveau
- c Fietsverlichting
- d Tijd
- e Verbindingsaanduiding
- f Verbinding met smartphone
- g Verbindingsstatus
- h Instellingsmenu

Vanuit dit scherm kunt u het instellingsmenu bereiken door op de toets  te drukken.

**Aanwijzing:** Het instellingsmenu kan niet tijdens het fietsen worden opgevraagd.



Het instellingsmenu **<INSTELLINGEN>** bevat de volgende menupunten:

– **<Mijn eBike>**

Hier vindt u de volgende menupunten.

- **<Bereik resetten>**

Hier kan de waarde voor het bereik worden teruggezet.



- **<Auto trip resetten>**  
Hier kunnen instellingen voor automatisch terugzetten worden uitgevoerd.
  - **<Wielgrootte>**  
Hier kan de waarde van de wielomtrek aangepast of naar de standaardinstelling teruggezet worden.
  - **<Onderhoud>**  
Hier krijgt u de volgende servicebeurt te zien, als deze door de rijwielhandelaar ingesteld werd.
  - **<Componenten>**  
Hier worden de gebruikte componenten met hun versienummers weergegeven.
  - **<Mijn Kiox>**  
Hier vindt u de volgende menupunten.
    - **<Statusbalk>**  
Hier kunt u kiezen uit de aanduidingen **<Accu>**, **<Tijd>** of **<Snelheid>**.
    - **<Taal>**  
Hier kunt u uit een lijst de door u gewenste displaytaal kiezen.
    - **<Eenheden>**  
Hier kunt u kiezen uit het metrieke (km) of Engelse (miles) maatsysteem.
    - **<Tijd>**  
Hier kunt u de tijd instellen.
    - **<Tijd formaat>**  
Hier kunt u kiezen uit 2 tijdformaten.
    - **<Helderheid>**  
Hier kunt u de displayhelderheid instellen.
    - **<Instellingen resetten>**  
Hier kunt u alle systeeminstellingen naar de standaardwaarden terugzetten.
  - Onder het menupunt **<Informatie>** vindt u informatie over contacten (**<Contact>**) en certificaten (**<Certificaten>**).
- Het instellingsmenu verlaat u met de toets  of met de toets .
- Met de toets  bereikt u het startscherm.

## Startscherm

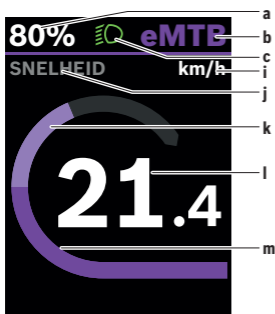
Wanneer u vóór de laatste keer uitschakelen geen ander scherm heeft geselecteerd, krijgt u dit scherm te zien.



- a Acculaadtoestand
- b Ondersteuningsniveau
- c Fietsverlichting
- i Aanduiding snelheidseenheid
- j Weergavetitel
- k Eigen trapvermogen
- l Snelheid
- m Motorvermogen

De aanduidingen **a** ... **c** vormen de statusbalk en verschijnen op elk scherm. Vanuit dit scherm kunt u met de toets  naar het statusscherm gaan of met de toets  nog meer schermen bereiken. In deze schermen worden statistieke gegevens, het accubereik en gemiddelde waarden weergegeven.

Vanuit elk van deze schermen kunt u met de toets  een tweede niveau met gegevens bereiken.

Als de gebruiker zich bij het uitschakelen op een ander scherm dan het startscherm bevindt, dan verschijnt het laatst weergegeven scherm weer als de eBike opnieuw wordt ingeschakeld.



Door langer op de keuzetoets  te drukken kunt u de statistiekgegevens van uw rit of uitstapje terugzetten (niet in het scherm <INSTELLINGEN>).

### Startscherm 2e niveau

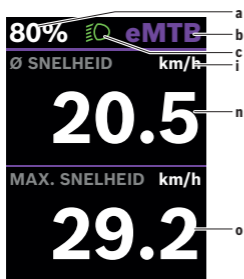

- a** Acculaadtoestand
- b** Ondersteuningsniveau
- c** Fietsverlichting
- i** Aanduiding snelheidseenheid
- n** Gemiddelde snelheid
- o** Maximale snelheid

## Tripscherm

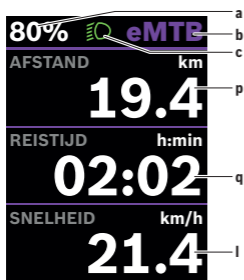

- a Acculaadtoestand
- b Ondersteuningsniveau
- c Fietsverlichting
- p Afstand
- q Rijtijd
- l Snelheid

## Tripscherm 2e niveau

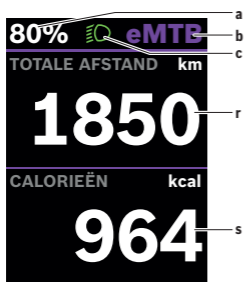

- a Acculaadtoestand
- b Ondersteuningsniveau
- c Fietsverlichting
- r Totale afstand
- s Verbruikte energie

## Bereiksscherm

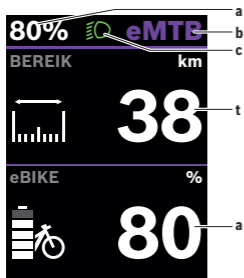

- a Acculaadtoestand
- b Ondersteuningsniveau
- c Fietsverlichting
- t Bereik

## Bereiksscherm 2e niveau

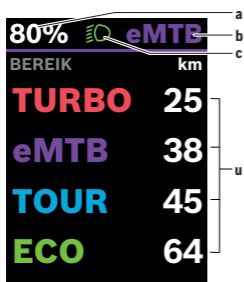

- a Acculaadtoestand
- b Ondersteuningsniveau
- c Fietsverlichting
- u Bereik afhankelijk van het ondersteuningsniveau

## Fitnessscherm

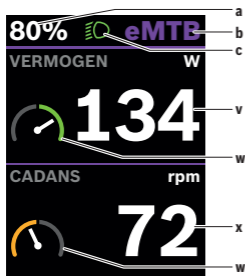

- a** Acculaadtoestand
- b** Ondersteuningsniveau
- c** Fietsverlichting
- v** Eigen trapvermogen
- w** Fitnessmotivator (boven het gemiddelde)  
Als de wijzer van de fitnessmotivator zich aan de rechterkant of in het midden bevindt, wordt de achtergrond groen. Dat betekent dat het eigen trapvermogen boven de gemiddelde waarde ligt of hieraan gelijk is.

- x** Trapfrequentie
- w** Fitnessmotivator (onder het gemiddelde)  
Als de wijzer van de fitnessmotivator zich aan de linkerkant bevindt, wordt de achtergrond oranje. Het eigen trapvermogen ligt onder de gemiddelde waarde.

## Fitnessscherm 2e niveau

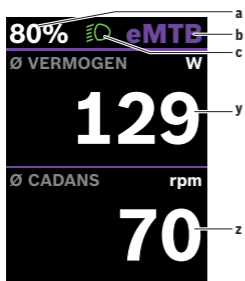

- a** Acculaadtoestand
- b** Ondersteuningsniveau
- c** Fietsverlichting
- y** Gemiddeld vermogen in watt
- z** Gemiddelde trapfrequentie in omwentelingen per minuut

## Aanmaken van een gebruiker-ID

Om alle functies van de boordcomputer te kunnen gebruiken, moet u zich online registreren.

Via een gebruiker-ID kunt u onder andere uw rijgegevens bekijken.

U kunt een gebruiker-ID via uw app **eBike Flow** aanmaken. Voer de voor de registratie noodzakelijke gegevens in. De app **eBike Flow** kunt u gratis via de Apple Store (voor iPhones) of via de Google Play Store (voor Android-toestellen) downloaden.

## Verbinding van de boordcomputer met de app eBike Flow

Een verbinding met de smartphone wordt als volgt tot stand gebracht:

- Start de app.
- Kies **Nu verbinden**.
- Volg de instructies op het scherm van de smartphone.

Met de app kunt u activiteiten registreren en ondersteuningsniveaus aanpassen.

### <eBike Lock>

<eBike Lock> kan voor elke gebruiker via de app **eBike Flow** geactiveerd worden. Daarbij wordt een Key (code) voor het ontgrendelen van de eBike op de smartphone opgeslagen.

<eBike Lock> is in de volgende gevallen automatisch actief:

- bij het uitschakelen van het eBike-systeem via de bedieningseenheid
- bij de automatische uitschakeling van het eBike-systeem
- door wegnemen van de boordcomputer

Wanneer het eBike-systeem ingeschakeld wordt en de smartphone via *Bluetooth*<sup>®</sup> met de smartphone verbonden is, wordt de eBike ontgrendeld.

<eBike Lock> is aan uw **gebruikersaccount** gebonden.

Mocht u uw smartphone verliezen, dan kunt u zich via een andere smartphone met behulp van de app **eBike Flow** en uw gebruikersaccount aanmelden en de eBike ontgrendelen.

**Let op!** Wanneer u in de app een instelling kiest die resulteert in nadelen bij <eBike Lock> (bijv. wissen van uw eBike of gebruikersaccount), dan wordt u hier van tevoren op gewezen middels waarschuwingmeldingen.

**Lees deze aandachtig door en handel overeenkomstig de gegeven waarschuwingen (bijv. vóór het wissen van uw eBike of gebruikersaccount).**

## <eBike Lock> instellen

Om <eBike Lock> te kunnen instellen, moet aan de volgende voorwaarden zijn voldaan:

- De app **eBike Flow** is geïnstalleerd.
- Een gebruikersaccount is aangemaakt.
- Er wordt momenteel geen update bij de eBike uitgevoerd.
- De eBike is via *Bluetooth*<sup>®</sup> met de smartphone verbonden.
- De eBike staat stil.
- De smartphone is met internet verbonden.
- De eBike-accu is voldoende geladen en de laadkabel is niet verbonden.

U kunt <eBike Lock> in de app **eBike Flow** in het menupunt **Instellingen** instellen.

Per direct kunt u de ondersteuning van uw aandrijfeenheid door het inschakelen van <eBike Lock> in de app **eBike Flow** deactiveren. De deactivering kan alleen worden opgeheven, wanneer bij het inschakelen van het eBike-systeem uw smartphone in de buurt is. Daarbij moet *Bluetooth*<sup>®</sup> op uw smartphone ingeschakeld en de app **eBike Flow** op de achtergrond actief zijn. De app **eBike Flow** hoeft niet geopend te worden. Wanneer <eBike Lock> geactiveerd is, kunt u uw eBike nog steeds zonder ondersteuning door de aandrijfeenheid gebruiken.

## Compatibiliteit

<eBike Lock> is compatibel met deze Bosch eBike-productlijnen:

Aandrijfeenheid	Productlijn
BDU374x	Performance Line CX
BDU33xx	Performance Line

## Werking

In combinatie met <eBike Lock> functioneert de smartphone hetzelfde als een sleutel voor de aandrijfeenheid. <eBike Lock> wordt door het uitschakelen van het eBike-systeem actief. De status van <eBike Lock> verschijnt na het inschakelen gedurende korte tijd op het display van de boordcomputer in de vorm van een slot-symbool.

**Aanwijzing:** <eBike Lock> is geen diefstalbeveiliging, maar een aanvulling op een mechanisch slot! Met <eBike Lock> vindt er geen mechanische blokkering of iets dergelijks van de eBike plaats. Alleen de ondersteuning door

de aandrijfleenheid wordt gedeactiveerd. Zolang de smartphone via *Bluetooth*® met de eBike is verbonden, is de aandrijfleenheid ontgrendeld. Wanneer u derden tijdelijk of permanent toegang tot uw eBike wilt geven of uw eBike voor een servicebeurt weg wilt brengen, deactiveert u **<eBike Lock>** in de app **eBike Flow** in het menupunt **Instellingen**. Wanneer u uw eBike wilt verkopen, wist u bovendien in de app **eBike Flow** in het menupunt **Instellingen** de eBike uit uw gebruikersaccount.

Wanneer het eBike-systeem uitgeschakeld wordt, laat de aandrijfleenheid een Lock-sigitaal (één geluidssigitaal) horen om aan te geven dat de ondersteuning door de aandrijving uitgeschakeld is.

**Aanwijzing:** Het sigitaal kan alleen worden gegeven zolang het systeem ingeschakeld is.

Wanneer het eBike-systeem ingeschakeld wordt, laat de aandrijfleenheid twee Unlock-signalen (twee geluidssignalen) horen om aan te geven dat de ondersteuning door de aandrijving weer mogelijk is.

Het Lock-sigitaal helpt u te herkennen of **<eBike Lock>** op uw eBike geactiveerd is. De akoestische melding is standaard geactiveerd, deze kan in de app **eBike Flow** in het menupunt **Instellingen** na selectie van het Lock-symbool onder uw eBike gedeactiveerd worden.

**Aanwijzing:** Wanneer u **<eBike Lock>** niet meer kunt instellen of uitschakelen, neem dan contact op met uw rijwielhandelaar.

## Vervanging van eBike-componenten en <eBike Lock>

### Smartphone vervangen

1. Installeer de app **eBike Flow** op de nieuwe smartphone.
2. Meld u met **hetzelfde** account aan waarmee u **<eBike Lock>** geactiveerd heeft.
3. In de app **eBike Flow** verschijnt **<eBike Lock>** als ingesteld.

### Vervanging van de aandrijfleenheid

1. In de app **eBike Flow** verschijnt **<eBike Lock>** als gedeactiveerd.
2. Activeer **<eBike Lock>** door de regelaar **<eBike Lock>** naar rechts te schuiven.
3. Wanneer u uw eBike voor onderhoud bij een rijwielhandelaar afgeeft, wordt aangeraden om **<eBike Lock>** tijdelijk te deactiveren om een foutief alarm te vermijden.

## Ondersteuningsniveaus aanpassen

De ondersteuningsniveaus kunnen binnen bepaalde grenzen aangepast worden. Zo heeft u de mogelijkheid om uw eBike aan uw persoonlijke behoeften aan te passen.

Het aanmaken van een geheel eigen modus is niet mogelijk. U kunt alleen de modi aanpassen die door de fabrikant of de dealer op uw systeem vrijgegeven werden. Dat kunnen ook minder dan 4 modi zijn.

Vanwege technische beperkingen kunnen de modi **eMTB** en **TOUR+** niet door u aangepast worden. Bovendien kan het zijn dat vanwege de beperkingen in uw land geen aanpassing van een modus kan plaatsvinden.

Voor de aanpassing heeft u de beschikking over de volgende parameters:

- ondersteuning in verhouding tot de basiswaarde van de modus (binnen de wettelijk vastgelegde grenzen)
- aanspreekgedrag van de aandrijving
- snelheidsbegrenzing (binnen de wettelijk vastgelegde grenzen)
- maximaal koppel (binnen de grenzen van de aandrijving)

De parameters zijn onderling afhankelijk en beïnvloeden elkaar wederzijds. Zo is bijvoorbeeld het gelijktijdig instellen van een lage koppelwaarde en een hoge ondersteuning vanwege het principe niet mogelijk.

**Aanwijzing:** Denk eraan dat uw gewijzigde modus dezelfde positie, naam en kleur op alle boordcomputers en bedieningselementen houdt.



## Aanduidingen en instellingen van de app eBike Flow

Een smartphone is niet bij de levering inbegrepen. Voor de registratie met de smartphone is een internetverbinding vereist die, afhankelijk van het contract, kosten door uw telefoonaanbieder kan veroorzaken.

**Aanwijzing:** Alle weergaven en teksten van de gebruikersinterface op de volgende pagina's komen overeen met de vrijgavestand van de software. Omdat in de loop van het jaar een update van de software kan plaatsvinden, is het mogelijk dat de weergaven en/of teksten van de gebruikersinterface veranderen.

De onderstaande beschrijving van de app **eBike Flow** geldt voor de boordcomputer **Kiox 300**.



Afhankelijk van het besturingssysteem van de smartphone kan de app **eBike Flow** gratis in de Apple Store of de Google Play Store gedownload worden.

Scan met uw smartphone de code om de app **eBike Flow** te downloaden.

### Activering van de app eBike Flow

Om alle eBike-Flow-functies te kunnen gebruiken, is een smartphone met de app **eBike Flow** nodig.

Voor het activeren gaat u als volgt te werk:





1. Open op uw smartphone Google Play Store (Android) of de Apple Store (iOS).
2. Zoek naar **eBike Flow**.
3. Installeer de app **eBike Flow** en open deze.
4. Voer de registratie uit zoals beschreven in het volgende hoofdstuk.

### Registratie via smartphone

- Start de app **eBike Flow**.
- Volg de aanwijzingen.
- Maak een gebruikersaccount aan of meld u met een beschikbaar gebruikersaccount aan.
- Registreer uw Bosch-ID.
- Lees en accepteer de algemene voorwaarden en de privacyverklaring.

- Na bevestiging ontvangt u een e-mail op uw aangegeven e-mailadres met de contractvoorwaarden.
- Activeer uw gebruikersaccount door op de knop **Gebruikersaccount activeren** in uw e-mail te drukken.

## Hoofdmenu van de app eBike Flow

Symbool	Menupunt	Functie
	<Startscherm>	Dat is het startscherm van de app.
	<Kaart>	Met de kaart oriënteert u zich en registreert u uw rit.
	<Statistieken>	Onder dit menupunt krijgt u uw geregistreerde routes te zien.
	<Instellingen>	Onder dit menupunt kunt u uw persoonlijke gegevens, uw privacy- en app-instellingen bekijken en bewerken. Bovendien krijgt u daar informatie over de componenten van uw eBike.

## Onderhoud en service

### Onderhoud en reiniging

Alle componenten mogen niet met water onder druk gereinigd worden.

Houd het beeldscherm van uw boordcomputer schoon. Bij verontreinigingen kan zich een onjuiste helderheidsherkenning voordoen.

Gebruik voor de reiniging van uw boordcomputer een zachte, alleen met water bevochtigde doek. Gebruik geen reinigingsmiddelen.

Laat uw eBike-systeem minstens één keer per jaar technisch controleren (o.a. mechanisme, actualiteit van de systeemsoftware).

Bovendien kan de rijwielhandelaar voor de servicebeurt een kilometerstand en/of een periode ten grondslag leggen. In dit geval zal de boordcomputer telkens na het inschakelen laten zien wanneer het tijd is voor de volgende servicebeurt.

Neem voor service of reparaties aan de eBike contact op met een erkende rijwielhandel.

► **Laat alle reparaties uitsluitend door een geautoriseerde rijwielhandelaar uitvoeren.**

**Aanwijzing:** Wanneer u uw eBike voor onderhoud bij een rijwielhandelaar afgeeft, wordt aangeraden om <b>eBike Lock> en <b>eBike Alarm> tijdelijk te deactiveren om een foutief alarm te vermijden.

### Klantenservice en gebruikadvies

Neem bij alle vragen over het eBike-systeem en zijn componenten contact op met een erkende rijwielhandel.

Contactgegevens van erkende rijwielhandels vindt u op de internetpagina [www.bosch-ebike.com](http://www.bosch-ebike.com).

### Vervoer

► **Wanneer u uw eBike buiten uw auto, bijv. op een fietsdrager, meeneemt, verwijder dan de boordcomputer en de eBike-accu om beschadigingen te vermijden.**

## Afvalverwijdering



Aandrijfeenheid, boordcomputer incl. bedieningseenheid, accu, snelheidssensor, accessoires en verpakkingen moeten op een milieuvriendelijke manier gerecycled worden.

Zorg er eigenhandig voor dat persoonlijke gegevens uit het apparaat werden gewist.

Gooi eBikes en hun componenten niet bij het huisvuil!



Volgens de Europese richtlijn 2012/19/EU moeten niet meer bruikbare elektrische apparaten en volgens de Europese richtlijn 2006/66/EG moeten defecte of verbruikte accu's/batterijen apart worden ingezameld en op een voor het milieu verantwoorde wijze worden gerecycled.

Geef niet meer te gebruiken Bosch eBike-componenten gratis af bij een erkende rijwielhandel of bij een milieupark.

**Wijzigingen voorbehouden.**

**Robert Bosch GmbH**

72757 Reutlingen

Germany

**[www.bosch-ebike.com](http://www.bosch-ebike.com)**

**0 275 007 3BKnl (2021.12) T / 29**